

Módulo para carga pesada tipo THP/SL 4

Características principais

- módulo com possibilidade de combinação em direcção longitudinal e transversal
- bastidor central em forma de caixa com depósitos de ar e hidráulica integrados
- à frente e atrás enganche optimado de perno-grilhete para combinações longitudinais
- dois conjuntos de eixo oscilante com pneus gémeos com 8 rodas por linha de eixo
- conjuntos de eixo montados no bastidor através de uma coroa giratória de esferas
- compensação hidráulica de eixo ± 300 mm, suspensão hidroneumática de acumulador de pressão de gás e válvulas de segurança contra ruptura de mangueira em todos os conjuntos de eixo
- direcção forçada por todas as rodas de 2 circuitos integrada no chassis, com ângulo de direcção máximo dos conjuntos de eixo de $\pm 55^\circ$
- freio pneumático de 2 circuitos por todas as rodas e freio de estacionamento de acumulador de energia por mola

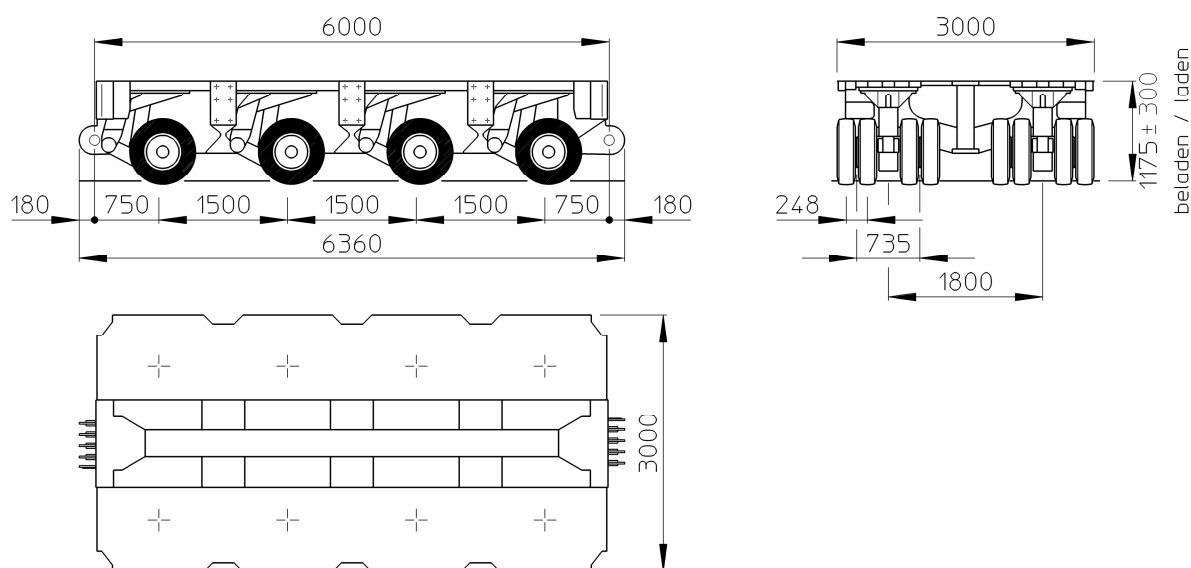

Datos técnicos

Velocidade		1 km/h	50 km/h	80 km/h
Carga técnica de eixo por linha*		36.000 kg	18.400 kg	16.400 kg
Peso próprio (sem acessórios)	aprox.	13.200 kg	13.200 kg	13.200 kg
Carga útil máxima*	aprox.	130.800 kg	60.400 kg	52.400 kg
Pneumáticos		215/75 R 17,5 135/133 J TL		

*Possibilidade de aumentá-la depois de terem sido verificadas a carga e as condições de transporte